

ERGONOMISK LYFTFLEXIBILITET I STORKÖK

Protema elektriska lyftvagnar erbjuder en mängd olika lyfthöjder, lyftkapaciteter och tillämpningar. Vår utvecklingsavdelning anpassar standardutförandena för att möta våra kunders behov och antalet tillbehör ökar kontinuerligt.

Lyftvagnarna är typcertifierade/uppfyller direktiven för CE-märkning.



Personalen på denna förskola använder sin lyftvagn många gånger under en arbetsdag. Man försöker att använda lyfthjälpen i alla moment som omfattar en sträckande/vridande rörelse samtidigt som man lyfter. Och så klart vid alla tunga lyft.

ELEKTRISK LYFTVAGN - PRO40 STORKÖKSMODELL

• Protéma elektrisk lyftvagn PRO40 används inom restaurang-, skolkök- och annan storköksverksamhet för lyft av kantiner, kartonger, säckar m m.

PRO40 lyfter 40 kg och har en egenvikt på knappt 20 kg.

Byggt i aluminium och rostfritt stål för smidig hantering och minimalt underhåll.

Användarvänlig med underhållsfritt batteri, inbyggd laddare som ansluts till ett vanligt vägguttag över natten.

CE-märkt och tillverkad i enlighet med Maskindirektivet. Överlastsäkring.

TILLBEHÖR:

• Flak 8597 Uppfällbart flak med gafflar 445 x 360 mm, rostfritt stål.



Mjölksflak

• Flak 8594 Uppfällbart flak med stålmedar för påskjutning av mjölk-kartong 20 l (för mjölkbar).



SPECIFIKATIONER: PRO40

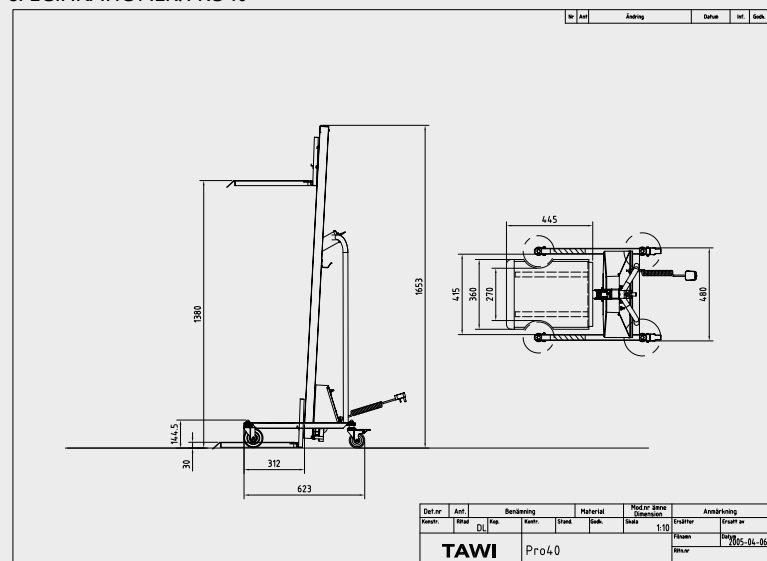

Art nr (exklusive flak):	8PRO40
Max. lastkapacitet	40 kg (88 lbs) med lastcentrum max 300 mm från masten
Max. lyfthöjd	1380 mm
Slaglängd	1350 mm
Egenvikt	20 kg
Lyfthastighet	0,085 m/s
Batteri / batteriladdare	12V DC 7Ah / 50 W
Antal lyft / laddning	100 x 40 kg x 1m
Total höjd	1653 mm
Hjul	Framhjul Ø 100 mm Bakhjul (med broms) Ø 80 mm

TAWI

• TAWI AB, Box 10205 434 23 KUNGSBACKA

Tel 0300 18500 • info@tawi.se

• Bergtorpsvägen 43A 183 64 TÄBY

Tel 08 446 48 50

• Kubbhusg. 13 553 03 JÖNKÖPING

Tel 0707 65 44 33